

# MH RKKK

## IV. Amatőr Honvéd Strandlabdarúgó Kupa

Június 8., szombat

Honvéd Üdülő - Plázs - Strandfocipálya



Nevezési határidő:  
**május 30. 12:00 óra!**

Program:

08:00-tól Regisztráció  
09:30 Megnyitó  
10:00-től Csoportmérkőzések  
14:30-tól Középdöntők  
15:30-tól Elődöntők  
16:00 Bronzmérkőzés  
16:30 **DÖNTŐ**  
18:30 Záróceremónia



Házigazda  
**Horti Gábor**



IV. Amatőr  
Strandlabdarúgó Kupa  
MH RKKK

Amennyiben május 30. előtt a jelentkezett csapatok száma eléri a nyolcat,  
akkor a jelentkezési időszak lezárul, és további csapatok jelentkezését nem tudjuk fogadni!

Információ:

Karajz Máté tan. +36 30 583 7189 és Széchenyi Zsombor ha. + 36 30 871 2384



# IV. AMATŐR HONVÉD STRANDLABDARÚGÓ KUPA 2024 MH RKKK



**A Kupa célja:** A Magyar Honvédség alakulatainak létrehozott sportrendezvény, mely az állomány rekreációs célú feltöltődését kívánja elérni egy amatőr, strandlabdarúgó kupa keretein belül.

**Jellege:** Amatőr, szabadidős jellegű

**Helyszíne:** 8172, Balatonakarattya, Tompa Mihály u. 1.

**Időpontja:** **2024. június 08., szombat, 08:00 – 19:00**

**Rendezője:** A Magyar Honvédség, Rekreációs, Kiképzési és Konferencia Központja és a Magyar Labdarúgó Szövetség Veszprém Vármegyei Igazgatósága.

**Résztevői:** A benevezett katonai szervezetek aktív katona, önkéntes tartalékos és honvédelmi alkalmazotti állománya, meghívott csapatai.

**Nevezés menete:** A csatlományban szereplő *IV. Amatőr Honvéd Strandlabdarúgó Kupa - jelentkezési lap* c. fájlt kell kitöltve elküldeni az [mhrkkk.rendezeny@mil.hu](mailto:mhrkkk.rendezeny@mil.hu) email címre.

**A jelentkezési határidő: 2024. május 30. 12:00 óra!**

**Amennyiben a jelentkezett csapatok száma eléri a nyolcat május 30. előtt, akkor a jelentkezési időszak lezárul, és további csapatok jelentkezését nem tudjuk fogadni!**

A jelentkezés sikerességéről válasz emailben kapnak tájékoztatást a csapatok.

**Csapatlétszám:** A jelentkező csapat létszáma minimum 5 fő, cserékkel együtt maximum 10 fő lehet. A csapattagok módosítására legkésőbb **2024. május 30. 12:00 óráig** van lehetőség!

**Nevezési díj:** 15.000 Ft/csapat (a nevezési díj tartalmazza az egyszeri meleg ebédet, folyadékot, díjazást. A nevezési díjat az esemény napján a **Hotel Napfény** recepcióján tudják a csapatok rendezni.

**Egyéb:** Minden csapatnak biztosítania kell magának 1 garnitúra mezt, mezzszámmal ellátva.

**Információk:** A rendezvényhez kötődő további információkért kérjük a csapatokat vegyék fel a kapcsolatot az alábbi személyekkel:

Karajz Máté tanácsos – MH RKKK  
Rendezvényszervező és Biztosító Részleg,  
részlegvezető

[karajz.mate@mil.hu](mailto:karajz.mate@mil.hu)

+36 30 583 7189

Széchenyi Zsombor ha. - MH RKKK  
Rendezvényszervező és Biztosító Részleg,  
kulturális szervező

[szechenyi.zsombor@mil.hu](mailto:szechenyi.zsombor@mil.hu)

+ 36 30 871 2384

**Programterv:**

08:00-09:30	<b>Regisztráció</b>
09:30-10:00	<b>Megnyitó</b>
10:00-12:30	<b>Csoportmérkőzések</b>
12:30-14:00	Ebédszünet
14:00-14:30	Csapatok vissza érkezése
14:30-15:15	<b>Középdöntő mérkőzések</b>
15:15-15:30	Szünet
15:30-15:50	<b>Elődöntő mérkőzések</b>
15:50-16:00	Szünet
16:00-16:30	<b>Bronzmérkőzés</b>
16:30-17:00	<b>Döntő</b>
17:00-18:30	Szünet, átöltözés, vacsora
18:30-19:00	<b>Záró ceremónia, eredményhirdetés</b>

Versenyrendszer:

### A Csoportmérkőzés 6 mérkőzés

A	1	2	3	4
1				
2				
3				
4				

CSOPORT

### B Csoportmérkőzés 6 mérkőzés

B	1	2	3	4
1				
2				
3				
4				

CSOPORT

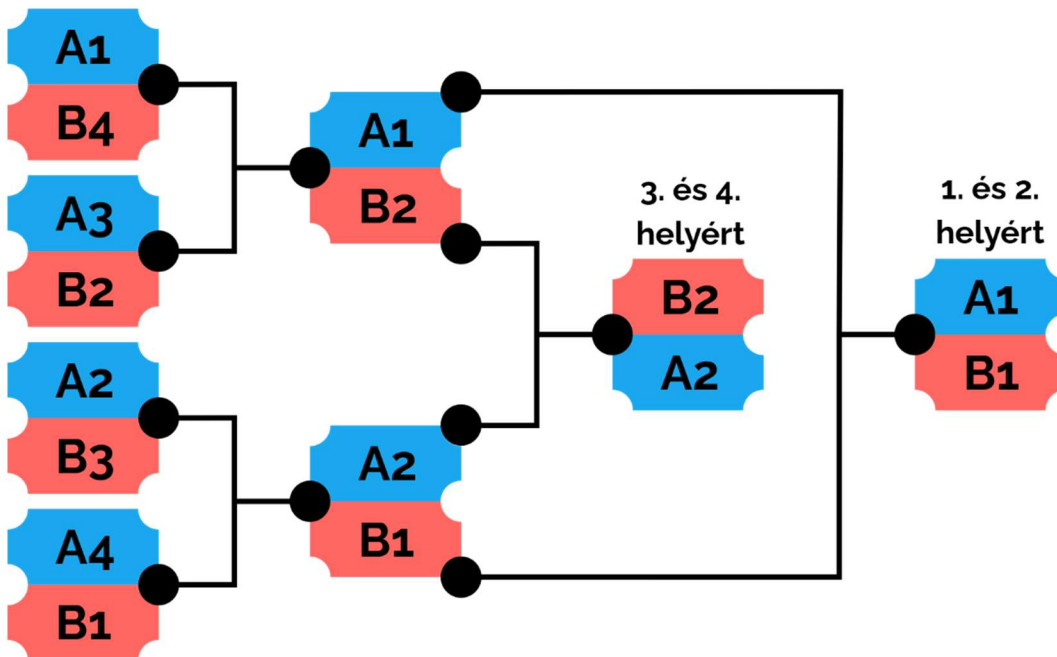

## **Versenyszabályzat:**

### **A JÁTÉKTÉR MÉRETEI**

- A játéktér és a kapu méretei megfelelnek a strandlabdarúgás szabályainak.

### **A JÁTÉKOSOK SZÁMA**

- A játékban két csapat vesz részt, 4+1 játékosal, a cserék végrehajtása nincs maximalizálva. A bajnokságra/mérkőzésre egy csapat 10 főt nevezhet.

### **A JÁTÉKOSOK FELSZERELÉSE**

- A játékosok kötelező alapfelszerelése:
  - o számozott mez és rövidnadrág. (minimum 1 garnitúra mez!)
  - o cipő használata nem megengedett. (Rugalmas, gumírozott kötés viselése a boka körül vagy a lábfejen megengedett; lábujjaknak és a saroknak szabadon kell maradnia).

### **A MÉRKŐZÉS IDŐTARTAMA**

- A mérkőzések 1x18 perc időtartamúak, futóórás lebonyolításban. Az órát meg kell állítani:
  - o amikor valamelyik csapat gólt szerez;
  - o amikor közvetlen szabadrúgás vagy büntetőrúgás kerül megítélésre;
  - o amikor a játékvezetők ezt jelzik.

### **CSAK A KISESÉSES JÁTÉKRÉSZBEN:**

- o Ha a mérkőzés döntetlenre végződik, akkor büntetőrúgások döntenek.
- o Első körben mindkét csapat 3-3 büntetőrúgást lő. Ha továbbra is döntetlen az állás további büntetőrúgások következnek egészen addig amíg az egyik csapat nem hibázik.

### **A JÁTÉK KEZDETE ÉS ÚJRA-INDÍTÁSA**

- Kezdőrúgásból közvetlenül nem érhető el gól.
- Kezdőrúgás:
  - o Minden játékos a saját térfelén tartózkodik.
  - o Az ellenfél játékosai legalább 5 méterre vannak a labdától.
  - o A labda akkor kerül játékba, ha a levegőbe emelkedik, vagy előre elmozdul.

### **A GÓL**

- A kapus nem szerezhethet gólt úgy:
  - o hogy a labdát közvetlenül az ellenfél kapujába dobja; ha ez történik, kidobást kell ítélni az ellenfél javára;
  - o hogy a labdát kezéből kiengedve, a levegőből – mielőtt az a talajt érintené – közvetlenül az ellenfél kapujába rúgja;
  - o Közvetlenül gólt szerezhethet, ha a labdát egy védés után a földre helyezi, és úgy rúgja el.

## JÁTÉKOS CSERE

- A játékosok cseréje:
  - A cseré ideje alatt az óra nem áll meg.
  - Egyidőben maximum 2 játékost lehet cserélni.
  - Játék közben cserékre kizárólag csak úgy van lehetőség, hogy csak akkor léphet(nek) pályára a cserejátékos(ok), amikor a lecserélendő játékos(ok) a partvonalon kívülre ért(ek).

## SZABÁLYTALANSÁGOK ÉS SPORTSZERŰTLEN VISELKEDÉS

- Közvetlen szabadrúgást kell ítélni a képzeletbeli középpontról, ha:
  - a kapus másodszor érinti kezével a labdát
  - két szándékos hazaadás esetén, ha az ellenfél nem érintette közben a labdát;
  - a kapus kézből, lábbal hozza játékba a labdát, anélkül, hogy a labda a homokot érintette volna;

## A KÖZVETLEN SZABADRÚGÁS SZABÁLYAI:

- Csak közvetlen szabadrúgás van, amelynek elvégzési módja a következő:
  - a játékosok nem formálhatnak sorfalat;
  - az a játékos végzi a rúgást, aki ellen szabálytalankodtak, kivéve, ha súlyosan megsérült, ebben az esetben a csereje végzi el;
- Játékosok elhelyezkedése az ellenfél térfeléről történő szabadrúgásnál:
  - Ha a szabadrúgás helye a vétkes csapat térfelén van, abban az esetben minden játékos helyzete, kivéve a védekező kapus és a rúgást végző játékos:
    - legalább 5 méterre van a labdától;

- a labda vonalában vagy a vonala mögött van.

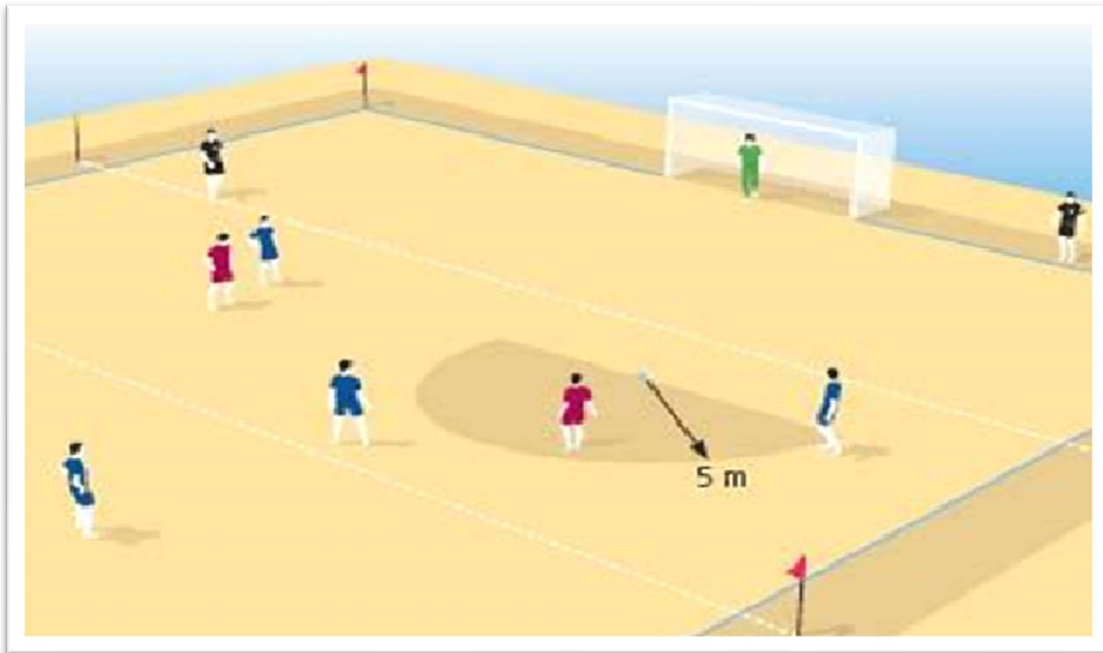

- Játékosok elhelyezkedése saját térfeléről vagy a képzeletbeli középponttól elvégzendő szabadrúgásnál:
  - Ha a közvetlen szabadrúgás a rúgást végző csapat saját térfeléről történik, akkor minden játékos helyzete, (kivéve a védekező kapus és a rúgást végző játékos):
    - legalább 5 méterre van a labdától, amíg az játékba nem kerül,
    - szabadon hagyva egy képzeletbeli területet a labda és a kapu között, kivéve a kapust, aki a saját büntetőterületén belül helyezkedik el.

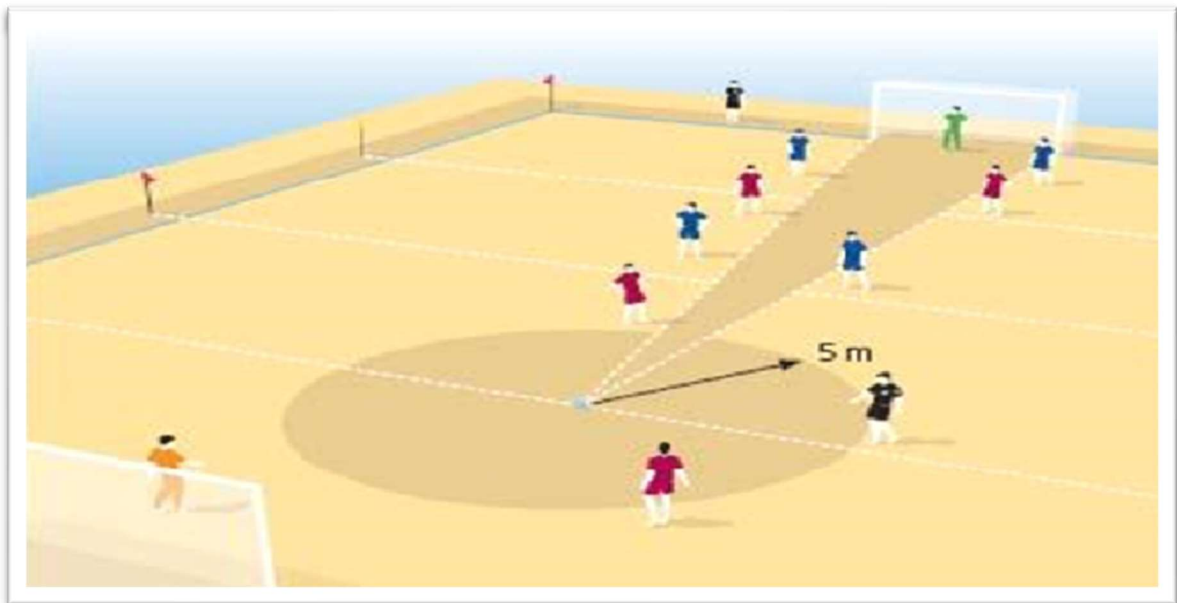

- A közvetlen szabadrúgás további követelményei, lehetőségei:

- a rúgást végző játékos építhet egy kis dombot a lábával vagy a labdával, hogy a labda helyzetét megemelje.
- a szabadrúgást a játékvezetői sípszó után 5 másodpercen belül el kell végezni.
- a labdát bármely csapattársnak és bármely irányba el lehet rúgni.
- Ha a labdát elrúgták, - és a rúgás helye és a kapu közötti képzeletbeli területen belül marad - nem érintheti csak a védekező kapus, amíg a levegőben van.
- Minden más esetben, ha a labda elhagyja a képzeletbeli területet vagy érinti a homokot, a szabályozás megszűnik, és bármely játékos megjátszhatja a labdát.
- Ha a támadó csapat valamely játékosa vét a „közvetlen szabadrúgás” szabály ellen, akkor szabadrúgást kell ítélni az ellenfél javára:
  - ha saját térfelén teszi, akkor a képzeletbeli középpontról.
  - ha az ellenfél térfelén teszi, akkor a szabálysértés helyéről,
- Ha a védő csapat valamely játékosa vét „közvetlen szabadrúgás” szabály ellen:
  - ha gól született, a szabadrúgást nem kell megismételteni, ha nem született gól, az ellenfél rúghat közvetlen szabadrúgást a vétség helyéről.

## A BÜNTETŐRÚGÁS

- Büntetőrúgást kell ítélni azon csapat ellen, aki olyan szabálytalanságot követ el a saját büntetőterületén belül, amiért szabadrúgást kell ítélni, kivéve azon szabálysértéseket, amelyek esetén a képzeletbeli középpontról történik szabadrúgás.
- A labda helyzete:
  - a képzeletbeli 9 méteres büntetőterületet határoló vonal, képzeletbeli középpontjára kell helyezni, a kapu középpontjával egy vonalban.
- A rúgást végző játékos:
  - az a játékos végezheti el a büntetőrúgást, aki ellen szabálytalankodtak, kivéve, ha súlyosan megsérült, amely esetben a cserejátékos végzi el a rúgást.
- A játékban lévő többi játékos helyzete:
  - a büntetőterületen kívül,
  - a labda vonala mögött vagy a vonalában,
  - legalább 5 méterre a labdától.

## A BEDOBÁS, A BERÚGÁS

- Bármely játékos elvégezheti (kapus is). Gól közvetlenül nem érhető el bedobásból/berúgásból. Az ellenfél játékosainak legalább 5 méterre kell állnia a labdától vagy a bedobás helyétől.
- A bedobást vagy a berúgást:
  - 5 másodpercen belül el kell végezni;



- a játékos nem változtathatja meg a megkezdett műveletet (azaz nem végezhet berúgást, ha először bedobni szándékozta a labdát, és nem végezhet bedobást, ha először berúgni szándékozta a labdát).

## A KIDOBÁS

- gól közvetlenül nem érhető el kidobásból.
- a labdát a büntetőterület bármely pontjáról kidobhatja a védő csapat kapusa
- a labda játékban van, amint azt a kapus kidobta
- amikor a kapus birtokolja a labdát, 5 másodpercen belül ki kell dobnia
  - Közvetlen szabadrúgást kell ítélni a képzeletbeli középpontról, ha a kapus nem hozza játékba a labdát 5 másodpercen belül, vagy lábbal hozza játékba.

## MÁSODIK HAZAADÁS A KAPUSNAK

- A kapus nem foghatja meg a labdát, és szándékosan nem érintheti kezével második alkalommal, azt követően, hogy csapattársa hazajátszotta anélkül, hogy azt az ellenfél érintette volna.
- Ha másodszor is kézzel érinti, közvetlen szabadrúgást kell ítélni a képzeletbeli középpontról.

## A SZÖGLETRÚGÁS

- Szögletrúgásból közvetlenül gólt lehet szerezni, de csak az ellenfél kapujába.
- A labdát a szögletzászlótól számított 1 méter sugarú, képzeletbeli negyed körben kell elhelyezni.
- A rúgó játékos buckát építhet a rúgás elvégzése előtt.
- Az ellenfeleknek legalább 5 méterre kell elhelyezkedniük.
- A rúgást sípszó után 5 másodpercen belül el kell végezni.

## A MÉRKŐZÉS GYŐZTESÉNEK MEGHATÁROZÁSA

- Döntetlen esetén büntetőrúgásokkal dől el a mérkőzés győztese (csak az egyenes kieséses szakaszban)
- Büntetőpontról végzett büntetőrúgások:
  - A rúgásokat a csapatok felváltva végzik el.
  - Minden rúgást más játékosnak kell elvégeznie, és egy játékos csak akkor rúghat ismét, ha már egyszer minden jogosult játékos rúgott.
  - Az a játékos, akit a játék során kiállítottak nem rúghat büntetőt.

## KIEGÉSZÍTŐ UTASÍTÁSOK

- Az ollózás megengedett, ha közben nem rúgja meg az ellenfelet.
- Ha egy játékos meggátolja ellenfelét ollózás közben, akkor közvetlen szabadrúgást (büntetőrúgást) kell ítélni ellene, a szabálysértés helyéről.
- Sportszerűtlen magatartásért büntetni kell azt a játékost, aki szimulál.

- Ha a játékot a játékvezető szimulálásért megszakítja, akkor szabadrúgást kell ítélni az ellenfél javára a képzeletbeli középpontról.

#### PIROS LAP/ SÁRGA LAP

- figyelmeztető büntetés: sárga lap
- 2 begyűjtött sárga lap esetén piros lap és kiállítás:
  - o kiállítást követően a játékos nem léphet többé pályára a mérkőzés során, de a következő mérkőzésen már igen.
- ha egy játékos SÚLYOS szabálytalanságot követ el, akkor a JÁTÉKVEZETŐ sárga lappal és piros lappal is büntetheti.
- súlyos büntetés: azonnali piros lap és kiállítás:
  - o kiállítást követően a játékos többé nem léphet pályára a mérkőzésen, valamint a további mérkőzéseken sem.

**A versenykiírás és a programváltozás jogát fenntartjuk!**